

GS-KE 450

Tragkraft 300kg/450kg

Beschreibung

- zwei unabhängige Vakuumkreise nach EN 13155
- manuelles Drehen um 360°, mit Bolzen-Arretierung bei jeder Vierteldrehung
- manuelles Kippen um 90°, optionaler Senkzylinder
- netzunabhängige 12 V Akku-Stromversorgung
- optische und akustische Warneinrichtung
- Lieferung incl. Transportwagen

Saugteller	4	6
Durchmesser	300 mm	300 mm
Tragkraft	300 kg	450 kg
Eigengewicht	ca. 45 kg	ca. 50 kg
Akku	12 V	
Optionen	Senkzylinder Fernbedienung	

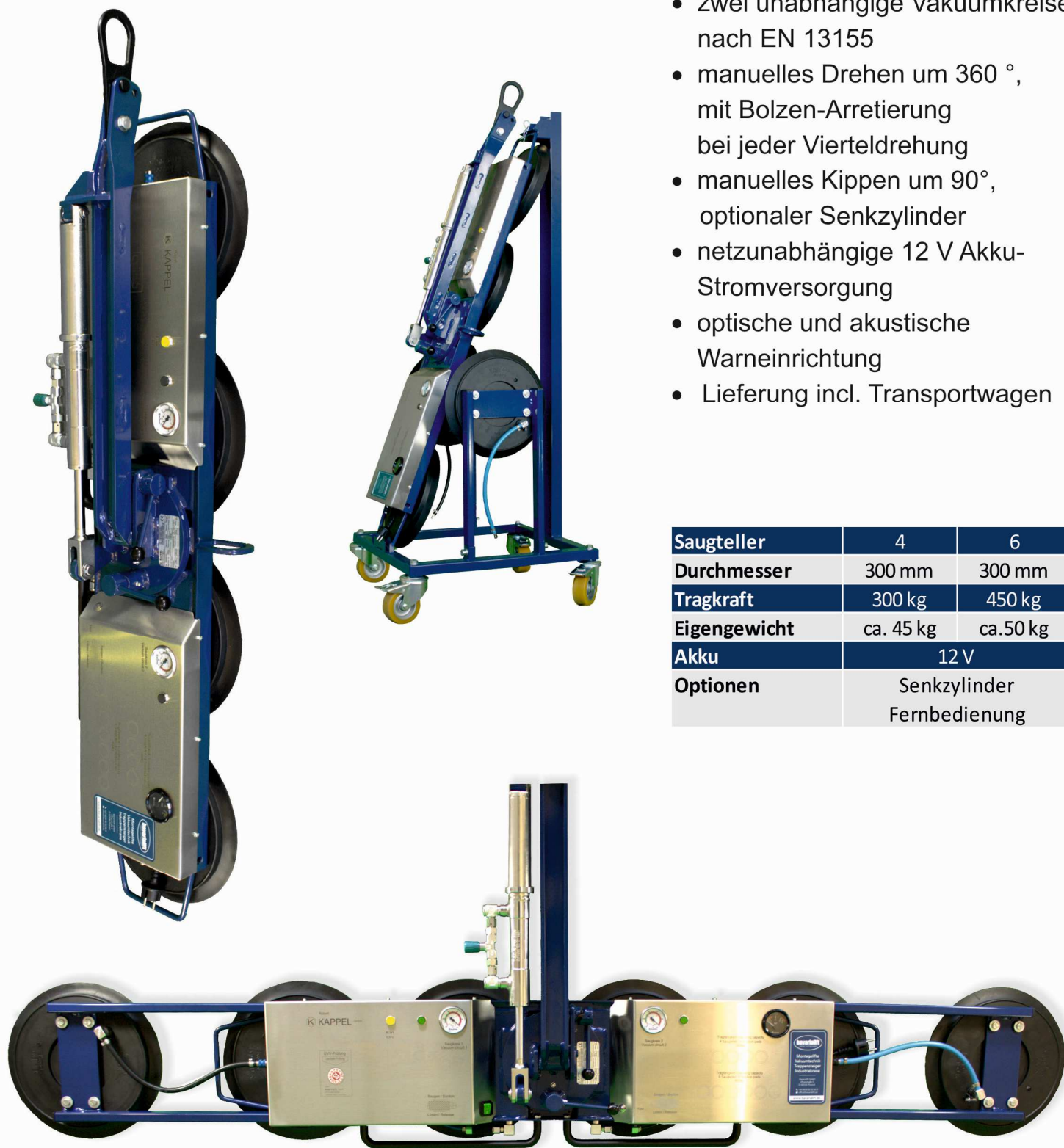

GS-KE 450

Tragkraft 300kg/450kg

Tragfähigkeit / Carrying capacity
6 Saugteller / 6 Suction pads
450kg

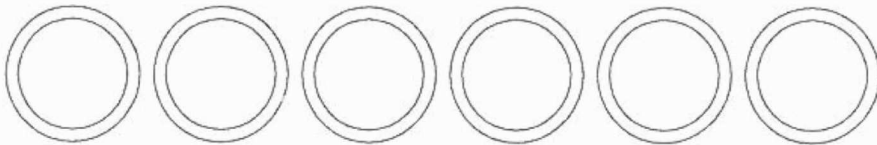

Tragfähigkeit / Carrying capacity
4 Saugteller / 4 Suction pads
300kg

